

AB 05 LED

Взрывобезопасные светодиодные
светильники

 **COOPER** Crouse-Hinds



AB 05 LED, взрывобезопасные

AB 05 LED

Этот взрывобезопасный светильник, соответствующий требованиям Директивы ЕС 94/9/ЕС по взрывобезопасности, был разработан и испытан в соответствии с последними стандартами IEC/EN 60079... для использования во атмосфере, взрывоопасной из-за наличия газа (зоны 1 и 2) и пыли (зоны 21 и 23).

В светильнике AB 05 LED установлен экономичный светодиодный источник света мощностью 32 Вт, который не только потребляет мало энергии, но и отличается устойчивостью к воздействию ударов и вибрации, а также очень длительным сроком службы. Кроме того, он прекрасно работает при низкой температуре окружающего воздуха. Корпус светильника закрыт колпаком из ударопрочного и теплостойкого стекла. Все внешние винты изготовлены из нержавеющей стали.

Этот светильник отличается малым весом и простотой установки. Распределение света у светильника рассчитано на низкую и среднюю высоту установки над полом. Поэтому его очень удобно использовать для освещения проходов, коридоров, лестниц и складов, а также устанавливать там, где мало свободного места.

■ Энергосберегающая светодиодная технология

■ Экономичность и длительный срок службы

■ Устойчивость к воздействию ударов и вибрации

■ Возможность работы при температуре окружающего воздуха от -40°C до $+55^{\circ}\text{C}$

■ Безопасность для окружающей среды из-за отсутствия ртути

■ Прочный корпус из легкого сплава с винтами из нержавеющей стали

■ Соответствует самым строгим требованиям в отношении защиты от коррозии и механической прочности

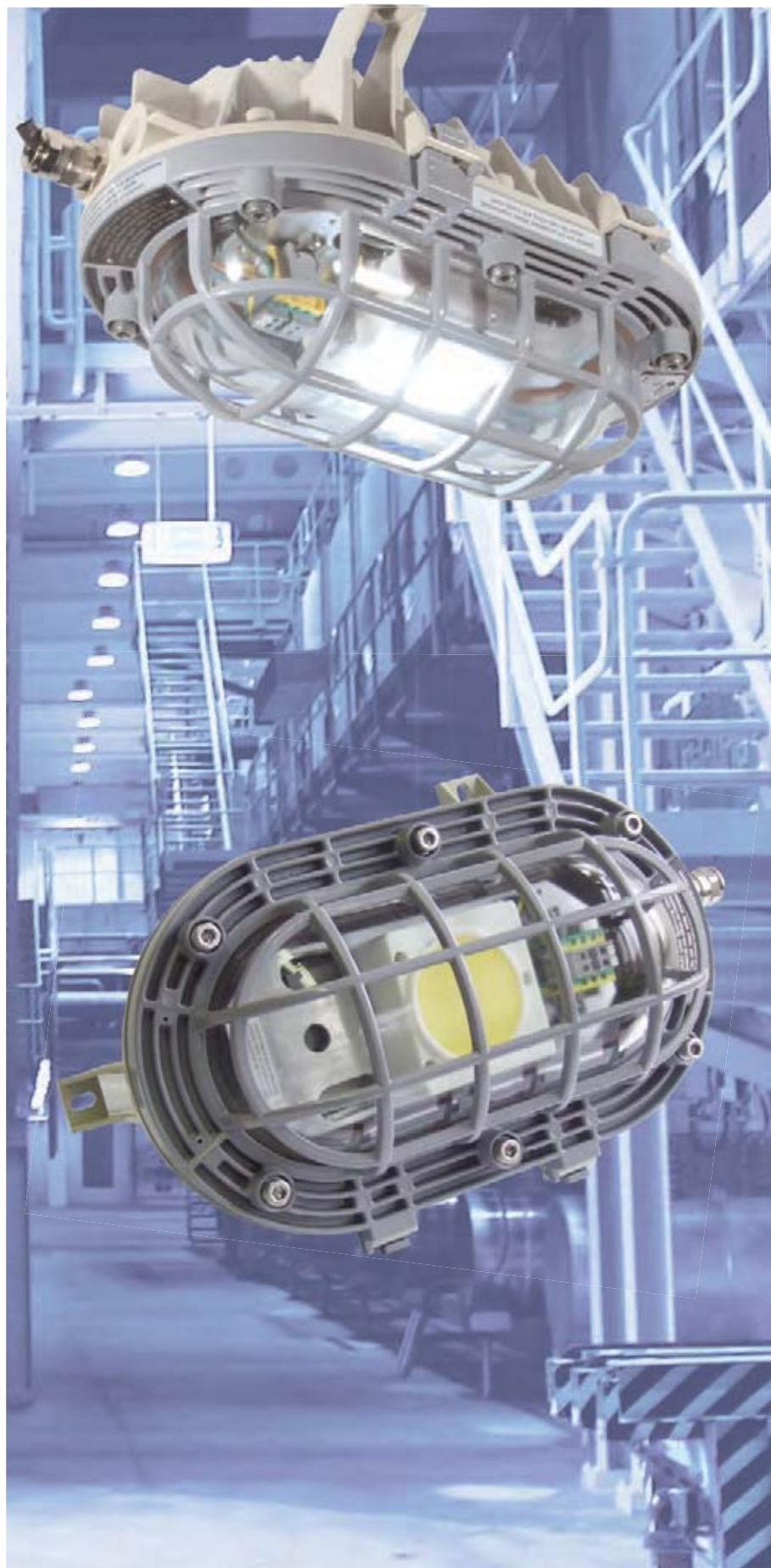



Технические характеристики взрывобезопасных светильников AB 05 LED

Маркировка по Директиве ЕС 94/9/EG	⊕ II 2 G Ex d IIB T6/T5 Gb / ⊕ II 2 D Ex tb IIIC T80 C/T100 C Db
Сертификат типа по нормам ЕС	BVS 09 ATEX E 014 X
Допустимая температура воздуха	от -40 °C до +55 °C
Номинальное напряжение / частота	230 В / 50 - 60 Гц
Клеммы	Фазовый и нейтральный провода: 1 x 4 мм ² , заземление: 2 x 4 мм ²
Класс защиты	I
Источник света	Светодиодный модуль мощностью 32 Вт, белый свет, номинальный световой поток: 2000 лм, средний срок службы: более 50 000 ч
Класс защиты по EN 60529	IP 66
Каналы для ввода кабелей/фланец/отверстия	1 x M20/M25 x 1,5 / 2 x M20/25 x 1,5, 1 x герметичное или иное исполнение ¹⁾
Размеры (Д x Ш x В)	360 x 230 x 175 мм
Масса	7.0 кг
Место установки	На потолке или на стене
Материал корпуса	Легкий сплав
Цвет корпуса	Серый
Защитная крышка	Боросиликатное стекло
Внешний уравниватель потенциалов	2 x 6 мм ²

Сведения для заказа

Тип	Источник света	Световой поток	Резьба	Номер по каталогу
AB 05 LED	Светодиодный модуль мощностью 32 Вт	2 000 лм	1 x M 20 x1,5	AB 05 251 011 0301
AB 05 LED	Светодиодный модуль мощностью 32 Вт	2 000 лм	1 x M 25 x1,5	AB 05 251 021 0301
AB 05 LED	Светодиодный модуль мощностью 32 Вт	2 000 лм	2 x M 20 x1,5 / 1 x заглушка Ex-d	AB 05 251 111 0301
AB 05 LED	Светодиодный модуль мощностью 32 Вт	2 000 лм	2 x M 25 x1,5 / 1 x заглушка Ex-d	AB 05 251 221 0301
AB 05 LED/eXLink ¹⁾	Светодиодный модуль мощностью 32 Вт	2 000 лм	Разъем eXLink	AB 05 251 011 0302

1) Разъем eXLink и закрытая муфта с зажимными клеммами, не более 1,5 мм²

Габаритный чертеж

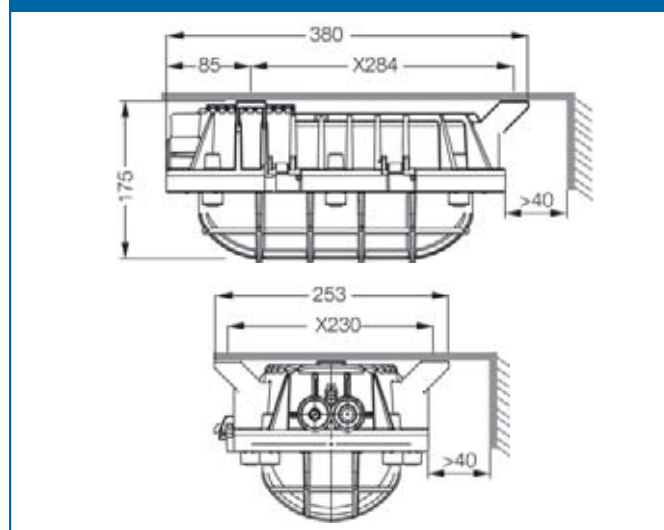

Поляра AB 05 LED

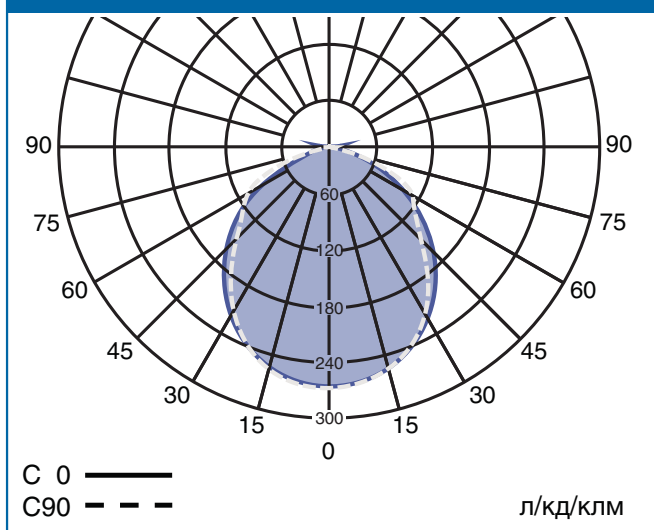

Cooper Crouse-Hinds GmbH

Neuer Weg – Nord 49
D-69412 Eberbach
Telefon +49 (0) 6271/806-500
Telefax +49 (0) 6271/806-476
E-Mail sales.CCH.de@cooperindustries.com
Internet www.coopercrouse-hinds.eu

Cooper Crouse-Hinds S.A.

Avda. Santa Eulalia, 290
E-08223 Terrassa
Barcelona
Telefon +34 (0) 9-37362710
Telefax +34 (0) 9-37835055
E-Mail sales.CCH.es@cooperindustries.com

Cooper Crouse-Hinds LLC

Suite 302, Building 49
Dubai Healthcare City
Dubai
United Arab Emirates
Telefon 971-4-427-2522 / 2500
Telefax 971-4-429-8521
E-Mail
sales.CCH.me@cooperindustries.com

Cooper Crouse-Hinds (UK) Ltd.

Building 2, Argosy Court, Whitley
Business Park, Simitar Way
GB-Coventry CV 3 4GA
Telefon +44 247-630-89 30
Telefax +44 247-630-10 27
E-Mail sales.CCH.gb@cooperindustries.com

Cooper Crouse-Hinds B. V.

Sydneystraat 74
NL-3047 BP Rotterdam
Telefon +31 (0) 10-2452145
Telefax +31 (0) 10-2452121
E-Mail sales.CCH.nl@cooperindustries.com

Cooper Crouse-Hinds Norge A/S

Husebysletta 9
N-3412-Lier
Telefon +47 32-244600
Telefax +47 32-244646
E-Mail sales.CCH.no@cooperindustries.com

COOPER Industries Crouse-Hinds Division

Wolf 7th North Streets
P. O. Box 4999
USA - Syracuse, NY 13221
Phone +1 (0) 3-154777000
Fax +1 (0) 3-154775717
E-mail crouse.customerctr@
cooperindustries.com
Internet www.crouse-hinds.com

Cooper Electric (Shanghai) Co. Ltd.

3rd Floor
No.6101 LongDong Avenue
Pudong Shanghai, China 201201
Phone +86-21-68915655
E-mail CCHSales@cooperindustries.com

Cooper Crouse-Hinds Pte. Ltd.

2 Serangoon North Avenue 5
Fu Yu Building #06-01
SGP - 554911 Singapore
Phone +65 (0) 6297-4849
Fax +65 (0) 6297-4819
E-mail chsi-sales@cooperindustries.com
Internet www.cchspore.com.sg/

©2010 Cooper Crouse-Hinds GmbH

Some of the information might lack topicality, correctness and completeness. Liability claims in regards to the presented information cannot be accepted.

Cooper Industries, Ltd.
600 Travis, Ste. 5800
Houston, TX 77002-1001
P: 713-209-8400
Internet www.cooperindustries.com